

660 l.
770 l.
1.100 l.
OBJEM

660: 264 Kg
770: 308 Kg
1100: 400 Kg
NOMINÁLNÍ
ZATÍŽENÍ

160 / 200 mm
PRŮMĚR KOLA



TECHNICKÁ DATA

Korpusy a víka kontejnerů jsou vyrobeny technologií vstříku vysokohustotního polyetyleny, jsou jednobarevné a vyznačují se odolností vůči UV záření a vodě.

Vysokohustotní polyetylen zajišťuje vynikající odolnost výrobku vůči účinku klimatických faktorů a změnám teploty.

K výrobě kontejnerů jsou používány recyklovatelné materiály, přívětivé k životnímu prostředí.

Použitá barviva neobsahují těžké kovy.

Trvalé barvy ve spojení s úplnou odolností vůči korozi.

Kontejnery jsou vyrobeny v souladu s kritérii volného přístupu pro invalidní osoby a získaly oficiální certifikát španělské organizace FUNDOSA ACCESIBILIDAD S.A., spadající do skupiny ONCE, prostřednictvím technického hodnocení provedeného na základě kritérií DALCO, čili španělského ekvivalentu pravidel univerzálního projektování (Universal Design). Ekvivalent normy UNE EN 170001-1 Univerzální přístup.

CERTIFIKACE

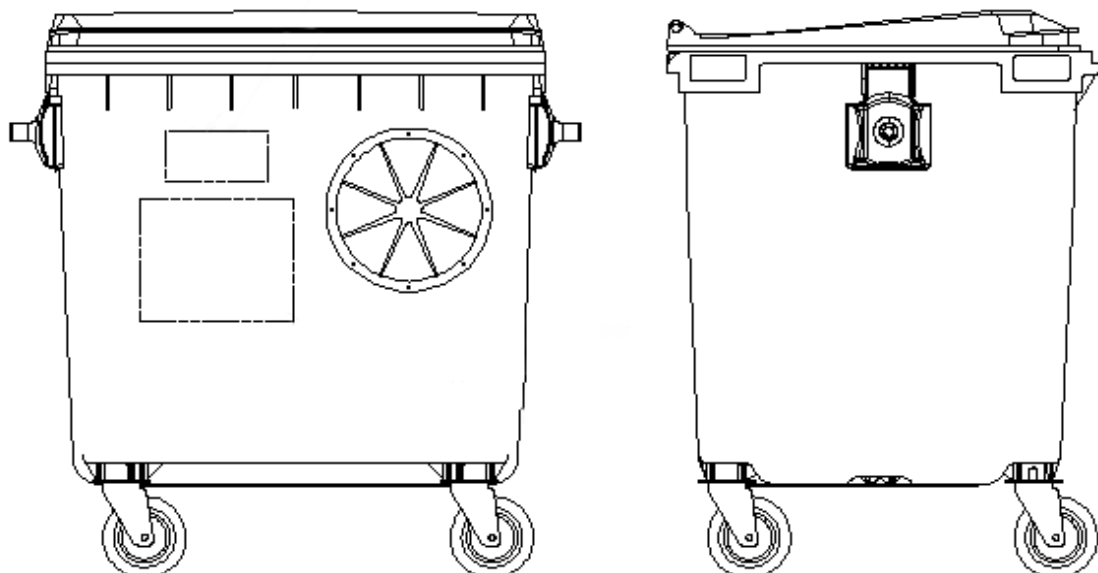



KVALITA



VOLNÝ PŘÍSTUP

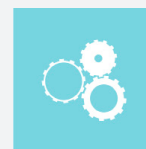

FUNKČNOST



VYBAVENÍ

U kontejnerů jsou použita různá konstrukční řešení za účelem usnadnění vizuální identifikace uživatelských oblastí a informací nezbytných k jejich správnému použití.

Speciální značení u vhozových otvorů na odpad.

Na piktogramech je znázorněn druh odpadu, vedle je umístěn nápis.

Piktogramy jsou založeny na systému alternativní komunikace PCS (Picture Communication Symbol).

Na víku kontejneru se nachází informace o druhu odpadu, napsaná Braillovým písmem.



Volný přístup

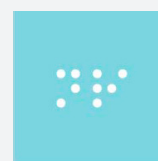

Braillovo písmo

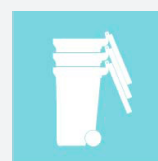

Snadná manipulace

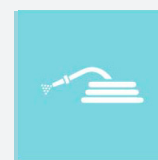

Snadné čištění
klimatickým

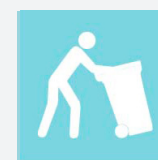

Snadná obsluha

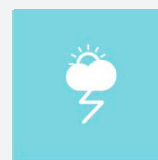

Odolné vůči