

**135<sub>Kg</sub>**  
VLASTNÍ  
HMOTNOST

**2.400<sub>L</sub>**  
OBJEM

**960<sub>Kg</sub>**  
NOMINÁLNÍ  
HMOTNOST

**1.280<sub>mm</sub>**  
VÝŠKA  
PLNĚNÍ



### TECHNICKÁ DATA

Korpusy a víka kontejnerů jsou vyrobeny technologií vstřiku vysokohustotního polyetylénu, jsou jednobarevné a vyznačují se odolností vůči UV záření a vodě.

Vysokohustotní polyetylen zajišťuje vynikající odolnost výrobku vůči účinku klimatických faktorů a změnám teploty.

K výrobě kontejnerů jsou používány recyklovatelné materiály, přívětivé k životnímu prostředí.

Použitá barviva neobsahují těžké kovy.

Trvalé barvy ve spojení s úplnou odolností vůči korozi.

Kovové prvky jsou vyrobeny z nerezové oceli.

Uzpůsobené pro různé druhy odpadu: papír a lepenka, sklo, umělé hmoty a obaly, organický odpad, atd.

Rozměry a tvary vhozových otvorů jsou navrženy s myšlenkou na různorodé využití a pro usnadnění obsluhy kontejnerů.

Možnost individuálního uzpůsobení korpusu a víka požadavkům zákazníka pomocí termotisku nebo síťotisku (maximální rozměry potisku: 400 x 385 mm).

Atest výrobku vystavila společnost TÜV Product Service GmbH v souladu s normou EN 12574.

Označení CE je deklarácí výrobce, že hladina hluku vytvářeného kontejnerem je v souladu s požadavky směrnice Evropského parlamentu č. 2000/14/ES a činí 75,6 dB.

### CERTIFIKACE

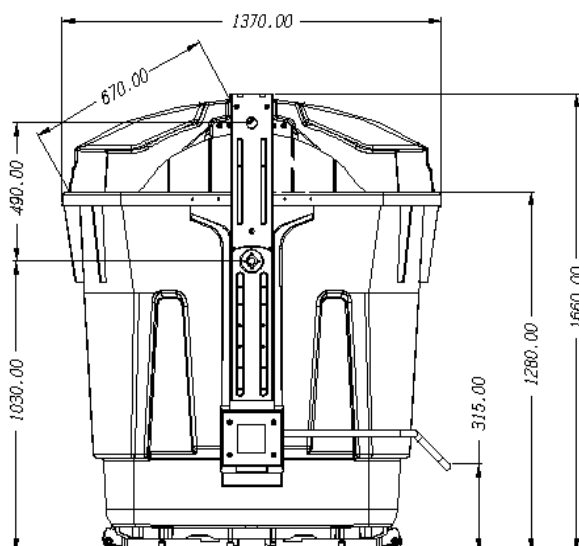
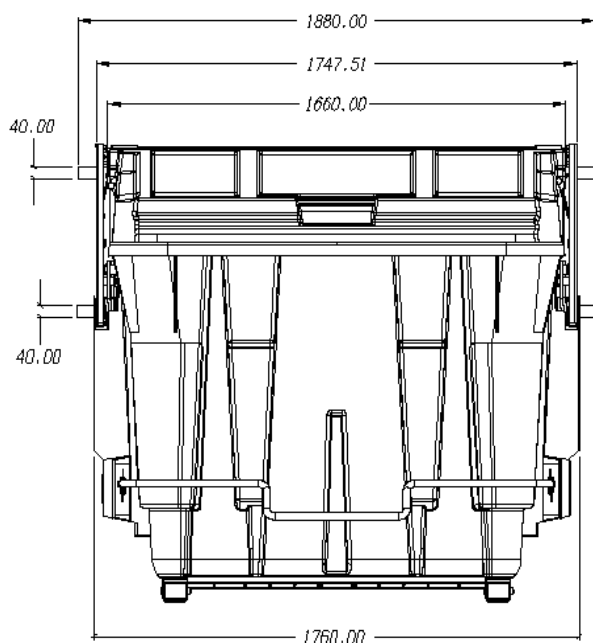



ERGONOMIE



KVALITA



VOLNÝ PŘÍSTUP



VHOZOVÝ OTVOR NA SKLO



MOŽNOST INDIVIDUÁLNÍHO  
UZPŮSOBENÍ



REFLEXNÍ PÁSKY



KLAPKA VE VÍKU



PERSONALIZACE



PEDÁL

DOSTUPNÉ V MNOHA  
BARVÁCH

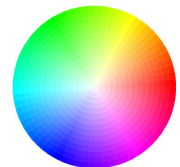

## VYBAVENÍ

Kontejnery mohou být vybaveny různým příslušenstvím:

- Pedál pro zvedání víka
- Klapka ve víku
- Elektronický čip
- Tlumič
- Reflexní pásy

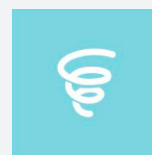

Tlumič



Volný přístup

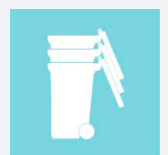

Snadná manipulace

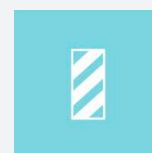

Reflexní pásy



Personalizace



Snadné čištění